

HIFI-GESAMTPROGRAMM



**GRUNDIG**



Emotionen sind ausdrücklich erlaubt, wenn von Fine Arts die Rede ist. Denn Fine Arts ist Ausdruck für bewußten, kritischen Hörgenuß, Ästhetik und extrem hohes technologisches Niveau. Fine Arts steht für ein neues Verständnis von Musik und Lebensart im Bereich der High Fidelity. All das, was entwicklungs- und produktionstechnisch heute möglich ist, wurde kompromißlos verwirklicht. Dieser Anspruch manifestiert sich genauso im Gesamtkonzept wie im Detail. Angefangen bei den massiven Alufrenten mit feiner Oberflächen-Schliffstruktur bis zu den edlen Holzseitenteilen, von den großen, goldfarbenen Metallfüßen bis zu den vergoldeten Anschlußbuchsen für lebenslange Kontakt-sicherheit, wurde für Fine Arts der angemessene Rahmen für den hohen Qualitätsstandard geschaffen. Feinste HiFi-Technologie, die sich auf den ersten Blick offenbart. So sind Design und Produktqualität von Fine Arts zum Maßstab dessen geworden, was anspruchsvolle HiFi-Liebhaber von einer Edel-Marke heute erwarten.

Wer vollendeten Klang und ausgereifte Spitzentechnik vereint mit höchstem Komfort erwartet, findet seine Anlage im umfangreichen Grundig-HiFi-Linienprogramm. In jeder Kategorie und für jeden Anspruch bietet Grundig auch hier perfekten Musikgenuß und das Erlebnis modernster Gerätekonzeptionen auf hohem Niveau. Dazu kommt das klassisch zeitlose Design, das sich harmonisch in jede Umgebung einfügt und die Grundig HiFi-Anlage auch optisch zu einem zentralen Punkt des

Wohnbereichs macht. In jedem Grundig HiFi-Gerät steckt so vom inneren Aufbau bis zur äußeren Gestaltung, von der hohen Leistung bis hin zur Fernbedienung für alle wichtigen Funktionen die schlichte Philosophie der Perfektion. Daß all das auch noch erschwinglich bleibt, wird HiFi-Liebhaber sicher besonders freuen.

**Grundig Umwelt-Initiative**  
Im Rahmen der Grundig Umwelt-Initiative haben wir für diesen Prospekt Papier mit 100% chlorfrei gebleichtem Zellstoff verwendet.

## FINE ARTS PROGRAMM

Esoteric Line CD-Röhrenvorverstärker, Restek Phono-Vorstufe, Endstufe	4 - 5
Amplifier	6 - 10
Digital Satellite Tuner	12 - 14
Synthesizer Tuner	15 - 17
Cassettendecks	22 - 25
CD-Player	28 - 31
Analog-Plattenspieler	38 - 39
Boxen	42 - 43
Technische Daten	46 - 49

## LINIEN-PROGRAMM

Verstärker	11
Digital Satellite Tuner	18
Synthesizer Tuner	19
Receiver	20 - 21
Cassettendecks	26 - 27
CD-Player	32
Rack	33
Serie 5000, Serie 101	34 - 37
Analog-Plattenspieler	40
Stereo Compact Center	41
Boxen	44 - 45
Technik Tabellen	50 - 51

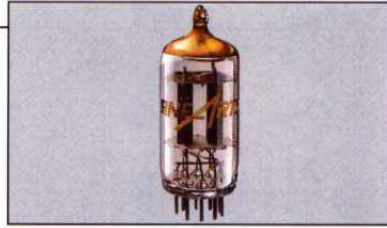

*Hochwertige Spanngitterröhren E 83 CC.*

Der **Fine Arts Esoteric Line CD Röhrenvorverstärker** verdeutlicht in besonderem Maße die außergewöhnliche Liebe zum Detail und die hohe Präzision, mit der alle Fine Arts Geräte gefertigt werden. Er wurde eigens für HiFi-Liebhaber mit extrem hohen Ansprüchen an die

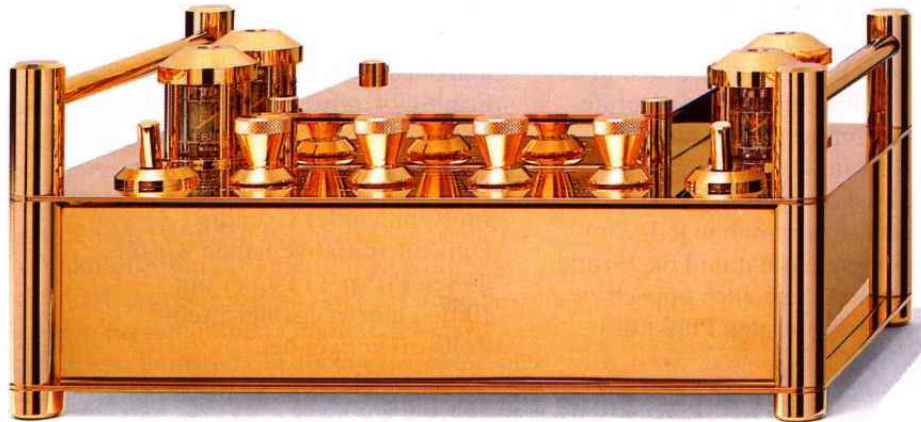

**FINE ARTS**  
CD RÖHRENVORVERSTÄRKER

Übertragungsqualität digitaler und anderer hochpegeliger Signalquellen konzipiert. Auf beeindruckende Weise gelingt es ihm, sogar die in Fachkreisen bisweilen kritisierten Eigenheiten des CD-Klangbildes vergessen zu machen. Das Gehäuse besteht aus stabilen, vergoldeten oder schwarz verchromten Messingplatten, die für eine größtmögliche Abschirmung des Vorverstärkers gegen electromagnetische und hochfrequente Störeinflüsse sorgen. Alle Cinch-Anschlußbuchsen sind vergoldet. Das Testurteil für den Fine Arts Röhrenvorverstärker: »Referenzklasse mit 4 Ohren« (AUDIO 8/88).

*Grundig HiFi: 24-Monate-Garantie.*





RESTEK  
PHONO-VORSTUFE „ESTHET“

Brillanz in der Wiedergabe und optimale Ausschöpfung der Dynamik sind Merkmale der Esoteric Line. Eigens für den Fine Arts Esoteric Line CD-Röhrenvorverstärker wurde die **Restek Phono-Vorstufe »Esthet«** entwickelt, um auch analoge Schallplatten in adäquater Übertragungsqualität wiederzugeben. Es können wahlweise Moving Magnet- oder Moving Coil-Tonabnehmer angeschlossen werden, die zusätzlich durch individuelle Einstellungen präzise anzupassen sind.



RESTEK  
STEREO-ENDSTUFE „EVENT“

Die perfekte Fortsetzung der Esoteric Line ist die **Restek Stereo-Endstufe »Event«**. Selektierte hochwertige Bauteile und extrem hohe Leistungsreserven sorgen für eine präzise Kontrolle der Membranbewegungen in allen physikalisch nur denkbaren Zuständen. Herstellung und Vertrieb:

Restek Elektronik Products GmbH,  
Richard-Roosen-Str. 15, D-3500 Kassel-Waldau.

# DIE HOHE KUNST DER PERFEKTION.



Verstärker

*Feines Gespür für die  
Koordination technischer  
Elemente mit den hohen  
Anforderungen brillanter  
musikalischer Übertragung  
zeichnet die Serie  
Fine Arts aus.*

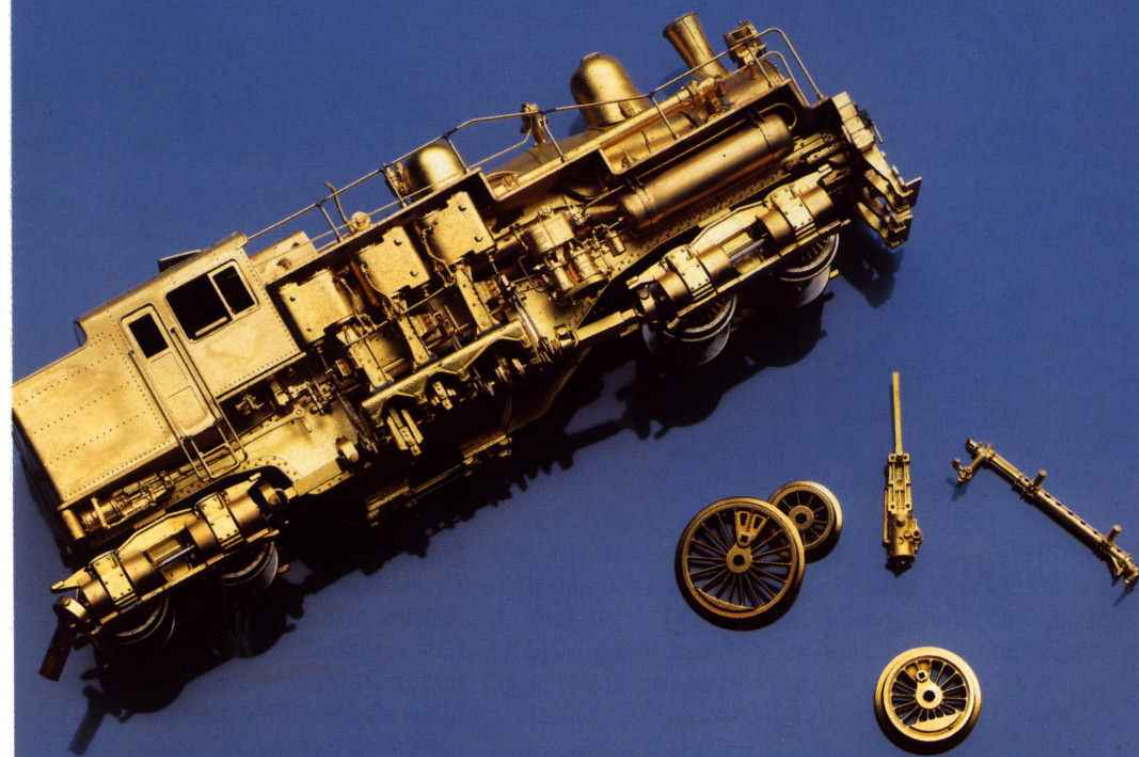

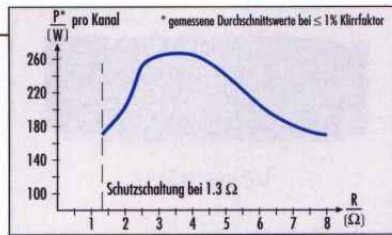

Ausgangsleistung A-9009.



FINE ARTS A-9009

Der **High Definition Integrated Cross Mode Amplifier Fine Arts A-9009** ist ein impedanz-stabiler, leistungsstarker Verstärker mit integriertem D/A-Wandler und mehr als  $2 \times 170$  Watt Nennausgangsleistung an  $8 \Omega$  bei extrem



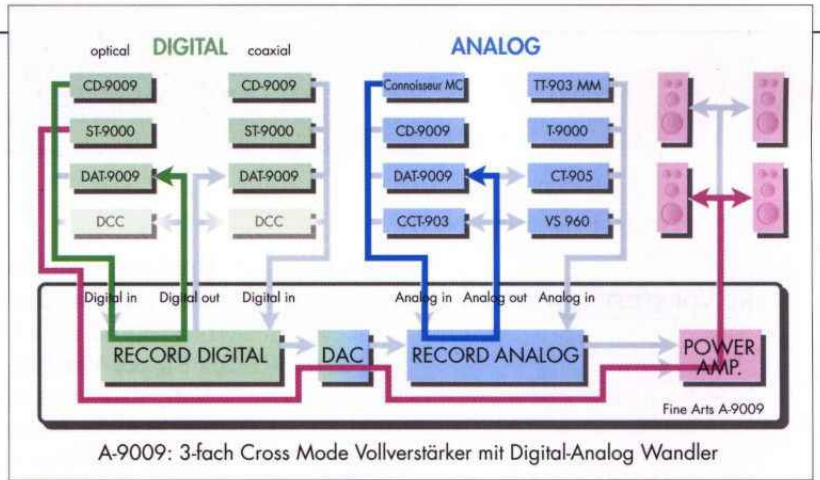

Mit der beigelegten Remote Control RC 9009 ist der Amplifier A-9009 in den wichtigsten Funktionen fernbedienbar.



hohen Geräuschspannungsabständen und harmonischen Verzerrungen an der Grenze des heute Meßbaren. Ein Schnittbandkern-Transformator sorgt für hohe Leistungsreserven und ein geringes magnetisches Streu-

feld. Ein dreifaches Cross Mode erlaubt beim Hören einer digitalen oder analogen Signalquelle gleichzeitig die Aufnahme und Überspielung einer weiteren digitalen Quelle und zusätzlich noch die Überspielung Tape I auf Tape II und umgekehrt (einschließlich DAT). Die Cinch-Anschlüsse sind vergoldet.

Grundig HiFi: 24-Monate-Garantie.





FINE ARTS

A-905



Der **Integrated Stereo Amplifier Fine Arts A-905**, ein klassisch konzipierter Verstärker mit  $2 \times 120$  Watt Nennleistung an  $8 \Omega$  und beigelegter Fernbedienung für alle wichtigen Funktionen bietet höchste Klangtreue. Endstufen, Lautsprecher und Netztransformator sind über elektronische und thermische Schutzschaltungen gesichert. Der digitalen Zukunft entspricht heute bereits das Direct Digital Copying (DDC), mit dem digitales verlustfreies Überspielen möglich wird. Die motorgetriebene Lautstärkeregelung erfolgt über ein hochwertiges 4-fach Potentiometer und gewährleistet eine extreme Rauschminimierung und hohe nutzbare Dynamik. Es können – wahlweise umschaltbar – Moving- oder Moving Coil-Tonabnehmer angeschlossen werden. Alle Cinch-Anschlüsse sind vergoldet.

Grundig HiFi: 24-Monate-Garantie.



Cross-Mode hinter Alu-Klappe.

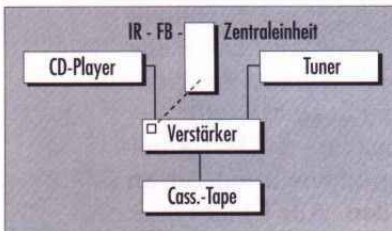

Fernbedien-Zentraleinheit.

## VERSTÄRKER

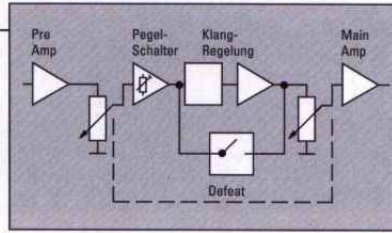

Rauschminimierung durch doppelte Lautstärkeregelung.



FINE ARTS

A-904

Der **Integrated Stereo Amplifier Fine Arts A-904** ist ein integrierter Verstärker mit Fernbedienung aller wichtigen Funktionen. Mehr als  $2 \times 90$  Watt Nennleistung an  $8 \Omega$  stehen zur Verfügung. Die hervorragenden technischen Daten dieses Gerätes werden unter anderem auch durch die Bestückung mit rauscharmen Metallschichtwiderständen und doppelter, motorgetriebener Lautstärkeregelung hinter der Vor- und vor der Endstufe erreicht. Die Endstufe selbst ist über eine elektronische und thermische Schutzschaltung gesichert. Neben den Anschlüssen für alle weiteren Komponenten der Serie Fine Arts verfügt das Gerät über eine Tape Copy Funktion mit Überspielmöglichkeit unabhängig von der Eingangswahl des aktuellen Programms. Zwei Lautsprechergruppen lassen sich an massiven Schraubklemmen anschließen. Alle Cinch-Anschlußbuchsen sind vergoldet und sorgen insbesondere für lebenslange Kontaktsicherheit.

Grundig HiFi: 24-Monate-Garantie.



Regler/Schalter hinter Alu-Klappe.

**FINE ARTS** by GRUNDIG



## VERSTÄRKER V 304

- 2 x 130/75 Watt Musik-/Nennleistung an 8 Ω.
- Fernbedien-Zentraleinheit für CD-Player, Tuner und Cassettendeck (Fernbedienung beige packt).
- Doppelte Lautstärkeregelung zwischen Vor- und Endstufe zur Rauschminimierung.

- Der Lautstärkeregelung ist motorgetrieben.
- Überspielmöglichkeit bei gleichzeitigem Hören eines anderen Signals (Copy).
- Hohe Übersteuerungsfestigkeit der Hochpegeleingänge bis 10 V.
- Gehörliche Lautstärkeregelung im Bereich niedriger Lautstärke (schaltbare Loudness).
- Zur absoluten Linearisierung des Frequenzgangs ist eine Defeatschaltung eingebaut. Die Klangregelung wird

- damit überbrückt.
- Anschlußmöglichkeiten für Cassetten-decks, HiFi-Video-Recorder, Tuner, CD-Player, Phono und Stereo-Kopfhörer.
- 4 Lautsprecher-Ausgänge mit Gruppenschaltung.
- Standby-Funktion. Über 3 eingebaute Netzbuchsen können angeschlossene Geräte mit ein- oder ausgeschaltet werden.
- Gehäuse: schwarz.
- Grundig HiFi: 24-Monate-Garantie.



## VERSTÄRKER V 303

- 2 x 85/55 Watt Musik-/Nennleistung an 8 Ω.
- Fernbedien-Zentraleinheit für CD-Player, Tuner und Cassettendeck (Fernbedienung beige packt).
- Doppelte Lautstärkeregelung zwischen Vor- und Endstufe zur Rauschminimierung.

- Der Lautstärkeregelung ist motorgetrieben.
- Überspielmöglichkeit bei gleichzeitigem Hören eines anderen Signals (Copy).
- Hohe Übersteuerungsfestigkeit der Hochpegeleingänge bis 10 V.
- Gehörliche Lautstärkeregelung im Bereich niedriger Lautstärke (schaltbare Loudness).
- Zur absoluten Linearisierung des Frequenzgangs ist eine Defeatschaltung eingebaut. Die Klangregelung wird

- damit überbrückt.
- Anschlußmöglichkeiten für Cassetten-decks, HiFi-Video-Recorder, Tuner, CD-Player, Phono und Stereo-Kopfhörer.
- 4 Lautsprecher-Ausgänge mit Gruppenschaltung.
- Standby-Funktion. Über 3 eingebaute Netzbuchsen können angeschlossene Geräte mit ein- oder ausgeschaltet werden.
- Gehäuse: schwarz.
- Grundig HiFi: 24-Monate-Garantie.



## VERSTÄRKER V 301

- 2 x 55/30 Watt Musik-/Nennleistung an 8 Ω.
- Fernbedien-Zentraleinheit für CD-Player, Tuner und Cassettendeck (Fernbedienung beige packt).

- Der Lautstärkeregelung ist motorgetrieben.
- Hohe Übersteuerungsfestigkeit der Hochpegeleingänge bis 10 V.
- Gehörliche Lautstärkeregelung im Bereich niedriger Lautstärke (schaltbare Loudness).
- Anschlußmöglichkeiten für 2 Cassetten-decks, CD-Player, Phono, Tuner,

- Stereo-Kopfhörer und Lautsprecher.
- Thermischer Überlastungsschutz der Endstufen.
- Standby-Funktion. Über 3 eingebaute Netzbuchsen können angeschlossene Geräte mit ein- und ausgeschaltet werden.
- Gehäuse: schwarz.
- Grundig HiFi: 24-Monate-Garantie.



# DIE HOHE KUNST DER BRILLANZ.



Tuner

*Außergewöhnliches Feingefühl  
ist eine der entscheidenden  
Voraussetzungen, um dem  
hohen qualitativen Anspruch  
von Fine Arts gerecht zu werden.*







*Sprache/Musik-Lautstärkeabsenkung*



*Remote Control  
RC 9000 ST*



**FINE ARTS ST-9000**

*Grundig HiFi: 24-Monate-Garantie.*

Der **High Definition Digital Satellite Tuner Fine Arts ST-9000** öffnet das Tor zu einem neuen, bisher unerreichten Hörfunk-erlebnis. Der ST-9000 mit Fernbedienung bietet dafür das zukunftsichere Tuner-Konzept. Das bedeutet: Erhöhte Klang-

qualität mit störungsfreiem Empfang und einer der CD vergleichbaren Dynamik. Neuartig ist der Bedien-Komfort: 16 Stereo- bzw. 32 Mono-Empfangskanäle sowie die gezielte Programmarten-Vorwahl per Tastendruck nach

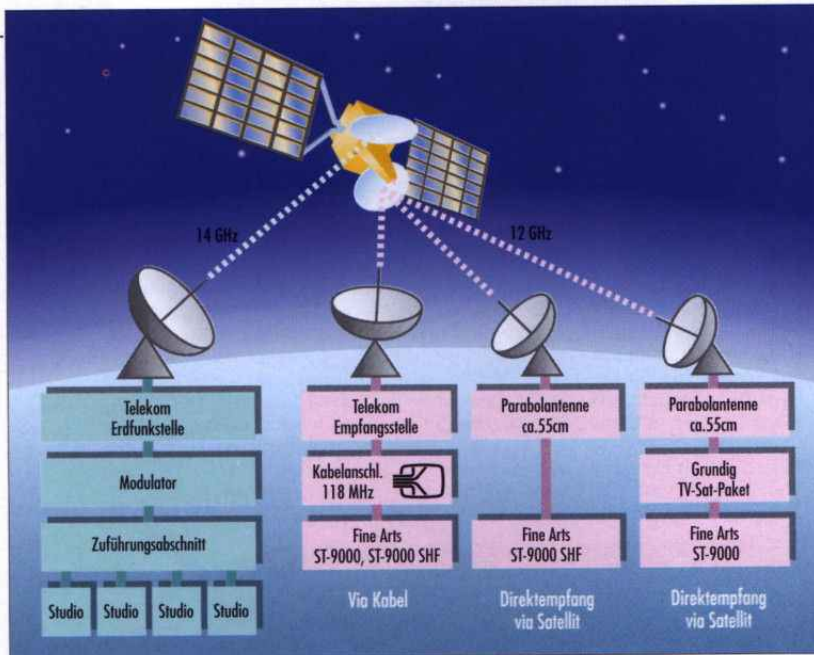

Digital Satellite Radio (DSR)

**DSR**  
DIGITAL SATELLITE RADIO



Kabelanschluß  
118 MHz



Kriterien wie z.B. Klassik, U-Musik, Rock, Pop, Nachrichten Politik etc. Der ST-9000 kann an das Breitbandkabel oder an einen SAT-TV-Receiver mit entsprechendem Ausgang angeschlossen werden. Seine

HF-Eingangsstufen sind von 50 - 855 MHz durchstimmbare ausgelegt und dadurch zukunftssicher für weitere DSR-Satelliten und länderspezifische Breitbandkabel-Frequenzen.

Den Grundig Satellite Tuner wird es auch in der Variante ST-9000 SHF geben, der zusätzlich mit einem Empfangsteil von 0,85 bis 1,75 GHz zum Direktanschluß an Parabolantennen ausgestattet ist.

**FINEARTS** by GRUNDIG



FINE ARTS T-9000

Der High Definition Radio-Data-System Synthesizer Tuner Fine Arts T-9000 ist technologisch zu einem der aufwendigsten Tuner der Welt entwickelt worden. Selbstverständlich ist er mit Radio-Data-System (RDS), dem zukunftsweisenden Informations-System, ausgestattet. Damit zeigt der T-9000 den jeweiligen Sendernamen in Klarschrift an, vergleicht die Sender auf gleiches oder unterschiedliches Programm und schaltet selbständig auf einen Sender gleichen Programms, aber größerer Feldstärke um. Während eines manuellen oder automatischen Abstimmvorgangs werden RDS-Sender erkannt, im DOT-Matrix Display angezeigt und können auf bis zu 29 Plätzen abgespeichert werden. Alle Cinch-Anschlußbuchsen sind selbstverständlich vergoldet. Das Testurteil des T-9000 ist beeindruckend:

»Qualitätsstufe absolute Spitzenklasse« (STEREO 11/87).

Grundig HiFi: 24-Monate-Garantie.



Hochwertiges Innendesign.



Alphanumerische Anzeige.



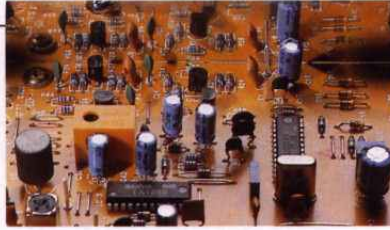

Spitzentechnologie.



**FINE ARTS T-907**

Grundig HiFi: 24-Monate-Garantie.

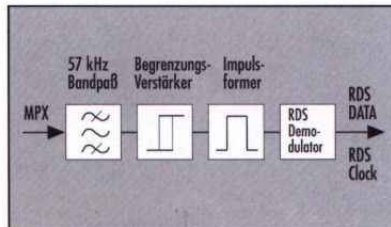

RDS-Modul.

Der **Radio-Data-System Synthesizer Tuner Fine Arts T-907** – ein Gerät der neuen Generation mit extrem niedrigen Verzerrungen – ist als eines der wenigen Geräte seiner Klasse für das zukunftsweisende Radio-Data-System (RDS) eingerichtet. 59 Sender sind im Intermix speicherbar. Während des manuellen oder automatischen Sendersuchlaufs zeigt der T-907 sofort die Stationsnamen an, vergleicht die Sender eines Programms und schaltet automatisch auf die Frequenz mit der größten Feldstärke um. Zu jeder gefundenen Frequenz eines RDS-Senders können über die Taste „ALT. FREQ.“ durch einfaches oder wiederholtes Drücken die übertragenen alternativen Frequenzen des gleichen Programms abgerufen werden. Der T-907 ist in Verbindung mit Verstärker über BUS-Leitung fernbedienbar. Eine Besonderheit ist die doppelte Empfangsbereitschaft. Zwei Koaxialbuchsen ermöglichen bei FM den Betrieb an der Hochantenne wie auch an der Kabelanlage. Die Cinch-Anschlußbuchsen sind vergoldet.



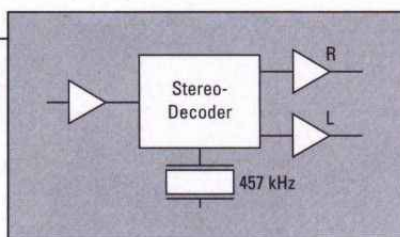

*Absolute Stereo-Kanaltrennung  
durch Keramik-Resonatoren im  
PLL-Stereodecoder.*



FINE ARTS

T-904

Der **Quartzlock Synthesizer Tuner Fine Arts T-904** verfügt über einen integrierten Automatic PLL-Decoder mit Keramik-Resonatoren für hervorragende Stereo-Kanaltrennung. 29 Sender sind im Intermix speicherbar. In den Stationspeichern können die Schaltzustände Mono/Stereo und Local/Distant mit abgespeichert werden. Die Stationsanwahl ist ein- oder zweistellig möglich. Der T-904 – ebenfalls in Verbindung mit Verstärker fernbedienbar – erlaubt neben den üblichen Abstimmarten manuell bzw. über Suchlauf auch die direkte Frequenzangabe über die Zehnertastatur mit automatischer Umschaltung in den Bereichen UKW und Mittelwelle. Die Feinabstimmung erfolgt bei FM über eine Exact-Tuninganzeige. Die Cinch-Anschlußbuchsen sind auch hier natürlich vergoldet.

*Grundig HiFi: 24-Monate-Garantie.*



*Halogenbeleuchtetes Display.*



**DSR**  
DIGITAL SATELLITE RADIO

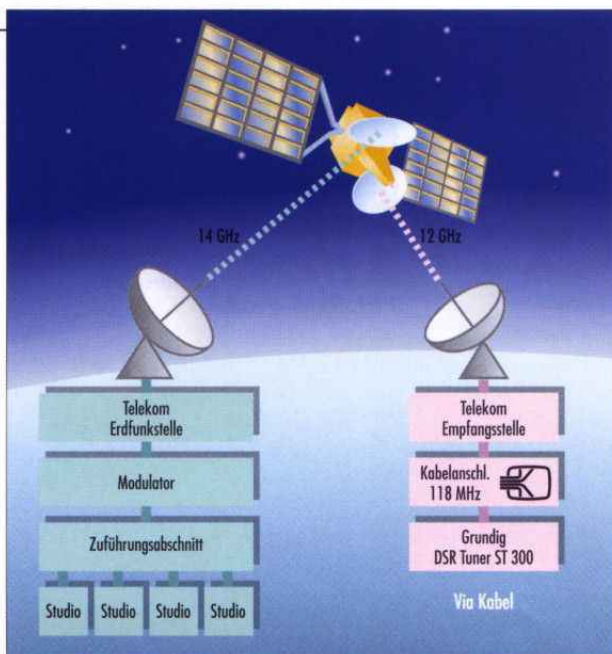

Digitales Satelliten-Radio DSR.

Die Telekom speist DSR direkt ins Kabelnetz ein: Eingang 118 MHz.



DSR-TUNER **ST 300**

**Digitaler Satelliten-Tuner**

Digital Satellite Radio (DSR) eröffnet eine neue Ära der Rundfunkübertragung – den digitalen Hörfunk, den Sie heute schon über das Kabel (DB-Breitbanddose) empfangen können. Schließen Sie den ST 300 einfach an den Kabeleingang 118 MHz an und verbinden Sie ihn dann mit der HiFi-Anlage. Der ST 300 ist von 50-855 MHz durchstimmbar ausgelegt und dadurch zukunftssicher. Genießen Sie störungsfreien Empfang, dessen Dynamik nur mit der der CD zu ver-

gleichen ist und zusätzlich einen völlig neuartigen Bedienkomfort: Mit 16 Tasten für verschiedene Programmarten werden die derzeit verfügbaren Sender ausgewählt, z. B. Klassik auf Bayern 4 und weiteren, U-Musik, Rock, Pop, Nachrichten etc. jeweils auf verschiedenen Sendern. Der ST 300 ist heute schon dafür ausgelegt, sobald die Sender entsprechende Programme anbieten, auf 16 Frequenzbändern 16 Stereo- oder 32 Mono-Stationen zu empfangen. Mühsames Sendersuchen und Programmieren gehören der Vergangenheit an. Ein großes, gut erkennbares Multifunktions-Display zeigt gleichzeitig Sender, Kanal und Programmart an. Alle

wichtigen Funktionen sind fernbedienbar. Selbstverständlich hat der ST 300 einen Digitalausgang. Grundig HiFi: 24-Monate-Garantie.



TUNER

T 303

### HiFi-Synthesizer-Tuner für Radio-Data-System (RDS)

- RDS ist zuschaltbar für UKW-Empfang von Sendern mit RDS-Signal.
- Wellenbereiche: UKW, MW.
- Alphanumerische Anzeige (8 Zeichen) von Sendernamen bei RDS-Sendern.
- Manuelle, alphanumerische Eingabe von Sendernamen bei Sendern ohne RDS-Kennung möglich.
- 29 Sender auf UKW und MW gemischt speicherbar (Intermix).
- Auto Compare Funktion zur Verhinderung von Doppelbelegung der Speicher.

- Sowohl direkte Frequenzeingabe als auch manuelle Abstimmung möglich.
- 2 Antenneneingänge (für Fern- oder Kabelempfang).
- Sehr hohe Trennschärfe (wichtig bei Kabelempfang).
- Sehr hohe Empfindlichkeit.
- Extrem hohe Großsignalfestigkeit.
- Muting schaltbar.
- Memory Scan.
- Fernbedienbar in Verbindung mit V 301 oder V 303.
- Nicht flüchtiger Senderspeicher (EEPROM benötigt keine Batterien).
- Gehäuse: schwarz.
- Testurteil: »gut« (Stiftung Warentest 7/91).
- Grundig HiFi: 24-Monate-Garantie.



TUNER

T 301

### HiFi-Synthesizer-Tuner

- Wellenbereiche: UKW, MW, LW, auch für Kabelempfang.
- Multifunktions-LC-Display.
- FM-Sendersuchlauf in 2 Richtungen. Die FM-Abstimmung erfolgt im 25-kHz-Raster. (FM-Sender, die vom Standardraster abweichen, können so auch empfangen werden.) Die automatische AM-Abstimmung erfolgt im 9-kHz-Raster. Manuell wird im 1-kHz-Raster abgestimmt.
- Manuelle Abstimmung.
- Batteriegestützter Intermix-Festsenderspeicher für 30 Programme, in Verbindung mit Grundig Verstärkern V 301 und V 303 fernbedienbar.

- 2 Antenneneingänge, für Hochpegel (Kabel) und Fernempfang.
- Gehäuse: schwarz.
- Testurteil: »Spitzenklasse III & Referenz« (Stereoplay 7/91).
- Grundig HiFi: 24-Monate-Garantie.



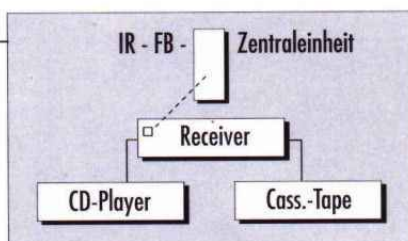

Fernbedien-Zentraleinheit.



RECEIVER

R 301

**Hi-Fi-Receiver mit Synthesizer-Tuner**  
und Verstärker mit  $2 \times 55/30$  Watt Musik-/  
Nennleistung.

**Tunerteil**

- Wellenbereiche: UKW, MW, LW.
- Hohe Großsignalfestigkeit, somit auch für Kabelempfang geeignet.
- Hohe Empfindlichkeit für den klaren Empfang auch ortsferner Sender.
- 30 Sender auf UKW, MW oder LW, gemischt speicherbar (batteriegestützt).
- 2 Antenneneingänge für Fern- oder Kabelempfang.
- FM in 25 kHz-Schritten durchstimbar (manuell).
- AM in 9 kHz-Schritten durchstimbar (manuell).
- Automatischer Sendersuchlauf in beiden Richtungen möglich.

**Verstärkerteil**

- $2 \times 55/30$  Watt Musik-/Nennleistung an  $8 \Omega$ .
- Fernbedien-Zentraleinheit für CD-Player, Tuner und Cassettendeck (Fernbedienung beige packt).

- Der Lautstärkereger ist motorgetrieben.
- Hohe Übersteuerungsfestigkeit der Hochpeleingänge bis 10 V.
- Gehörriichtige Lautstärkeregerung (schaltbare Loudness).
- Anschlußmöglichkeiten für Cassettendecks, CD-Player, Phono, Stereo-Kopfhörer und Lautsprecher.
- Thermischer Überlastungsschutz der Endstufen.
- Standby-Funktion. Über 3 eingebaute Netzbuchsen können angeschlossene Geräte mit ein- und ausgeschaltet werden.
- Gehäuse: schwarz.
- Grundig HiFi: 24-Monate-Garantie.





# DIE HOHE KUNST DER TRANSPARENZ.



Cassette Tape Recorder

*Die Philosophie der perfekten  
Reproduktion des Originals  
führt bei Fine Arts zur  
konsequenten Auswahl  
hochwertiger Materialien.*

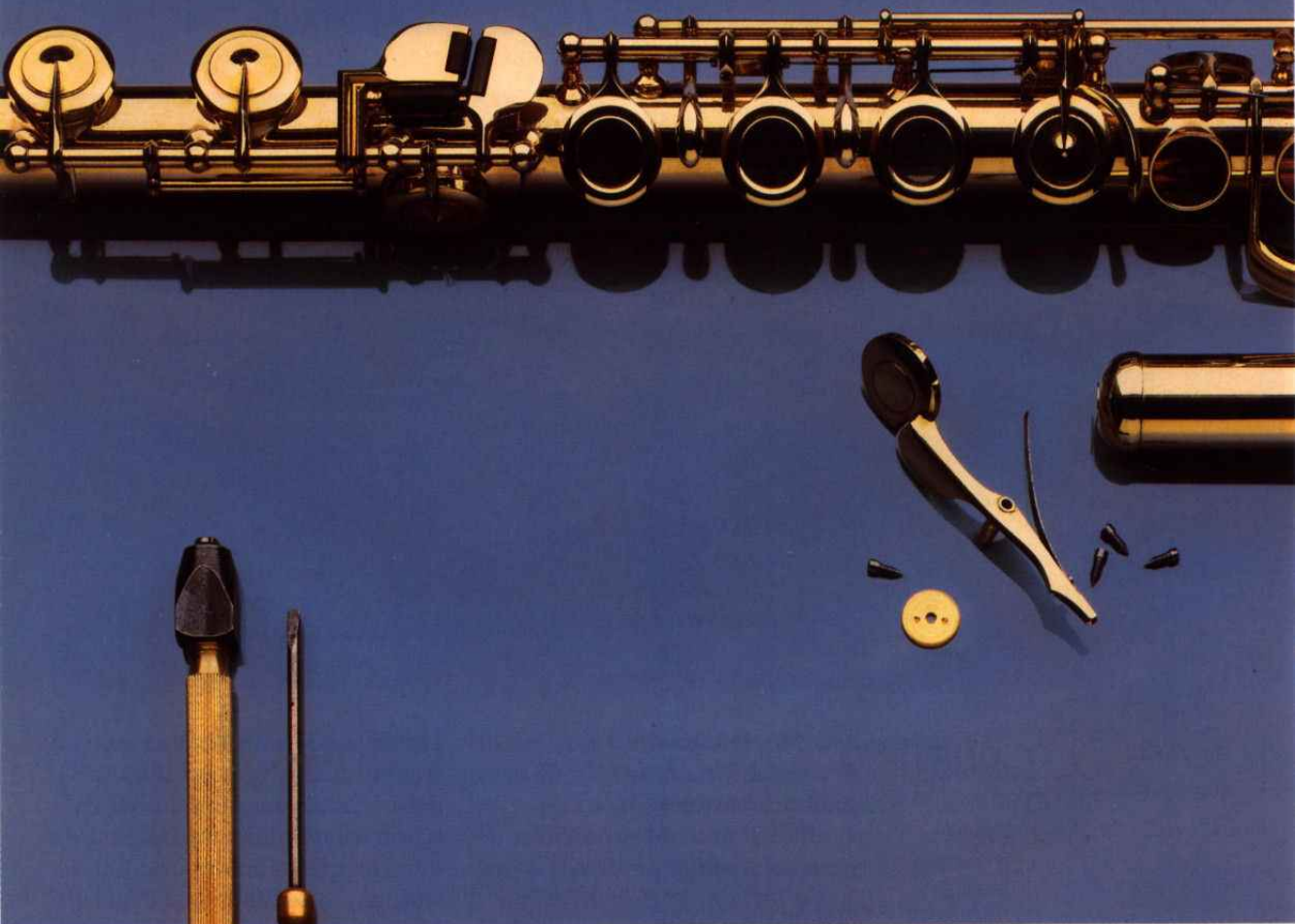

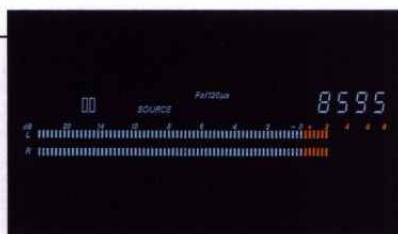

Übersichtliches Fluoreszenz-Display.



FINE ARTS **CT-905**

Grundig HiFi: 24-Monate-Garantie.

Der **Single Cassette Tape Recorder Fine Arts CT-905** ist ein hochwertiges Cassetten-Laufwerk mit 2 Motoren und geschlossenem Bandlauf (Closed Loop für stabile Höhen). Seine 3-Kopf-Anordnung ermöglicht

Hinterbandkontrolle über getrennte Aufnahme- und Wiedergabe-Verstärker. Damit können schon während der Aufzeichnung mögliche Fehler erkannt werden. Mit Hilfe von 2 Pegel-Vorreglern und einem Master-





Master- und 2 Vorpegelregler.



Optimale Bandsorten Anpassung.



regler erfolgt die Aussteuerung. Das Deck ist ausgestattet mit den abschaltbaren Rauschunterdrückungssystemen Dolby\* B und C mit kombiniertem HX PRO-\*\* System. Das Gerät erkennt automatisch 3 verschiedene

Bandsorten und schaltet selbsttätig darauf um. Ein präzises Multifunktions-Fluoreszenz-Display informiert über alle wichtigen Betriebszustände. Auch die Cinch-Anschlußbuchsen des CT-905 sind selbstverständlich vergoldet. Testurteil: »Spitzenklasse« (STEREO 1/91).

Calibrierung mittels beige packter Test-CD.

\* Eingetragenes Warenzeichen der Dolby Laboratories Licensing Corporation.

\*\* Eingetragenes Warenzeichen B & O.





FINE ARTS CCT-903

Der **Twin Reverse Cassette Tape Recorder Fine Arts CCT-903** basiert auf zwei hochwertigen Reverse-Laufwerken mit Rotating-Head-Technik. Extrem harte, hyperbolisch geschliffene Kopfspiegel aus Hardpermalloy ermöglichen Aufzeichnungen mit weit hinaufreichendem, geradlinigem Frequenzgang. Seine Schwenkkopftechnik garantiert eine korrekte Azimut-Position unabhängig von der Laufrichtung des Bandes. Die Quick-Reverse-Vorrichtung schaltet bei Erreichen des transparenten Vorspannbandes blitzschnell in die Gegenlaufrichtung um – bei Aufnahme und Wiedergabe. Das Gerät erkennt die eingelegte Cassettenart und stellt selbsttätig Vormagnetisierung und Entzerrung ein. Die Cinch-Anschlüsse sind selbstverständlich vergoldet. Fachleute bescheinigen dem Cassette Tape Recorder CCT-903 mit ihrer Bewertung seine hohe Qualität.

Testurteil: »Spitzenklasse IV« (STEREOPLAY 11/87).

Grundig HiFi: 24-Monate-Garantie.



Rotating heads für beste Azimut-einstellung.

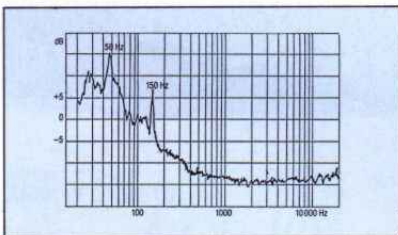

Wiedergabe-Fremdspannung mit herkömmlichem Trafo.

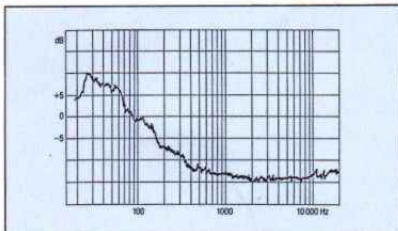

Wiedergabe-Fremdspannung mit Schnittbandkern.



*Elektronischer Counter.*



CASSETTENDECK

CF 303

**CF 303  
HiFi-Cassettendeck**

- Single-Cassettendeck mit microcomputer-gesteuertem Full-Logic-Laufwerk.
- Dolby\* B + C-NR-System.
- Fernbedienbar über Grundig Verstärker V 301 oder V 303.
- Manuelle Aussteuerung für rechten und linken Kanal getrennt.
- Multifunktions-FT-Display mit elektronischem Counter.
- CD-Synchrostart.
- Memo-Funktion.
- Hohe Sicherheit durch kontaktlose, elektronische Aufnahmeumschaltung.
- Hohe Laufwerksicherheit zum Schutz der Cassetten durch »Error-Erkennung«.
- Automatische Bandsortenumschaltung.
- Grundig HiFi: 24-Monate-Garantie.



CD-Copy.



CASSETTENDECK

CCF 301

**CCF 301**  
**HiFi-Doppel-Cassettendeck**

- Doppel-Frontlader mit micro-computer-gesteuertem Full-Logic-Laufwerk.
- Schaltbares Dolby\* B-NR-System.
- Deck B Reverse-Betrieb.
- Fernbedienbar über Grundig Verstärker V 301 oder V 303.
- Autoreverse Deck B.
- Autoplay Deck A und B.
- High Speed Dubbing. Überspielmöglichkeit mit doppelter Geschwindigkeit.
- CD-Synchrostart.
- Hohe Sicherheit durch kontaktlose, elektronische Aufnahmeumschaltung.
- Manuelle Aussteuerung.
- Automatische Bandsortenumschaltung.
- Hohe Laufwerksicherheit zum Schutz der Cassetten durch »Error-Erkennung«.
- Grundig HiFi: 24-Monate-Garantie.

\* Warenzeichen der Dolby Laboratories Licensing Corporation.

**GRUNDIG**



# DIE HOHE KUNST DER VOLLENDUNG.



CD-Player

*Vorstellungskraft und Inspiration  
bei der Entwicklung sind die  
entsprechenden Voraussetzungen,  
um mit jedem Gerät der  
Serie Fine Arts ein besonderes  
Erlebnis zu bieten.*



# CD-PLAYER



RC 9009 CD



Spitzentechnologie in verkupferten Messingchassis.



## FINE ARTS CD-9009

Der **High Definition CD-Player Fine Arts CD-9009** eröffnet eine neue Dimension modernster CD-Technologie. Erst die sorgfältige, kompromißlose Verknüpfung aller mechanischen und elektrischen Details führten

zu einem außergewöhnlichen Produkt. Neben getrennten Netzteilen (für Analog- und Digitalteil) besitzt er ein 17 Bit Präzisions-Wandlersystem mit 8-fach Oversampling. Sein FTS kann max. 500 CD's aufnehmen,



Kontrolle der gewünschten Geschwindigkeitsabweichung.

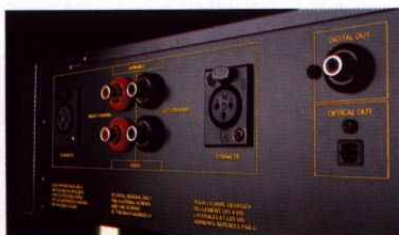

Anschlußbuchsen für höchste Ansprüche.



die unter 9 Benutzer verteilt werden können. Desweiteren besteht die Möglichkeit der Speicherung von 8 Musikpassagen pro CD. Die Geschwindigkeit ist im Bereich  $\pm 10\%$  variierbar (Pitch Control). Der schnelle Suchlauf

erfolgt mit drei Geschwindigkeiten über Handrad. In den wichtigsten Funktionen einschließlich Lautstärke ist der CD-9009 höchst komfortabel mit der Fernbedienung zu steuern. Sein Multifunktions-Fluoreszenz-Display mit DOT-Matrix ist auf Wunsch abschaltbar.

Testurteil: »Absolute Spitzenklasse« (STEREO 2/90).  
Grundig HiFi: 24-Monate-Garantie.





**FINE ARTS CD-905**

**High Class Compact Disc Player Fine Arts CD-905**

Höchste Klangtreue bei besonders linearem Frequenzgang bietet der High Class Compact Disc Player Fine Arts CD-905 in neuester 1 Bit-Technik. Alle wichtigen Funktionen einschließlich der direkten Titelanwahl werden über die beigelegte Infrarot-Fernbedienung gesteuert, wobei sich die Lautstärke über den variablen NF-Ausgang regeln läßt. Für Track und Index sind 32 Speicherplätze vorhanden. Die direkte Programmübersicht wird durch 20 Zahlenfelder im FT-Display erleichtert. Peak Search garantiert bei Cassetten-Aufnahmen immer die ideale Pegelhöhe. Editing Side A/B legt dabei die Reihenfolge der Titel so fest, daß die Cassettenkapazität optimal genutzt werden kann. Der CD-905 hat selbstverständlich einen Digital-Ausgang. Die Cinch-Anschlußbuchsen sind vergoldet. Testurteil: »Absolute Spitzenklasse II« (Stereoplay 9/91).

Grundig HiFi: 24-Monate-Garantie.



10er Tastatur im Display.

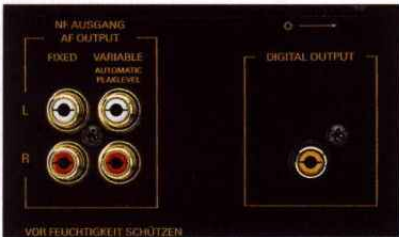

Digitalausgang und regelbarer NF-Ausgang per Fernbedienung.



Remote Control RC 905 CD.



## CD-PLAYER CD 303

### Compact Disc Player

- 4fach-Oversampling und 16-Bit-D/A-Wandler.
- Hohe Abspielsicherheit.
- Vorprogrammierung von bis zu 40 Titeln. Skip für Titel vorwärts und rückwärts.

- Titel-Wiederholungsfunktion.
- Übersichtliches Multifunktions-FT-Display mit Anzeigen für Titelnummer, Index, Titel- und Plattenzeit, Anzahl der enthaltenen Titel und verstrichene Titelzeit.
- Random Play (Zufallswiedergabe).
- Fernbedienmöglichkeit direkt oder mit Grundig Verstärkern V 301 oder V 303. Infrarot-Fernbedienung beige-packt.

- Schneller Vor- und Rücklauf in 3 Geschwindigkeiten.
- Auto-Start nach Einfahren der Plattenschublade.
- Single-CDs ohne Adapter problemlos abspielbar.
- Kopfhörer-Ausgang regelbar.
- Gehäuse: schwarz.
- Testurteil: »Spitzenklasse I« (Stereoplay 6/91).
- Grundig HiFi: 24-Monate-Garantie.



## CD-PLAYER CD 301

### Compact Disc Player

- 4fach-Oversampling und 16-Bit-D/A-Wandler.
- Radial-Servo-Laufwerk.
- Vorprogrammierung von bis zu 20 Titeln.

- Skip für Titel vorwärts und rückwärts.
- Wiederholungsfunktion für Titel/Platte.
- Übersichtliches Multifunktions-LC-Display mit Anzeige für Titel und Plattenzeit.
- Gesamtübersicht der Titel in der Anzeige-Matrix.
- Random Play (Zufallswiedergabe).
- Fernbedienmöglichkeit über Grundig

- Verstärker V 301 oder V 303.
- Auto-Start nach Einfahren der Schublade.
- Single-CDs ohne Adapter problemlos abspielbar.
- Kopfhörer-Ausgang regelbar.
- Gehäuse: schwarz.
- Testurteil: »Spitzenklasse« (Audio 4/91).
- Grundig HiFi: 24-Monate-Garantie.



## CD-PLAYER CD 103

### Compact Disc Player

- Breite 36 cm.
- 2fach-Oversampling und 16-Bit-D/A-Wandler.
- Vorprogrammierung von bis zu 16 Titeln. Skip für Titel vorwärts und rückwärts.

- Titel-Wiederholungsfunktion.
- Multifunktions-LC-Display mit Anzeigen für Titelnummer, Anzahl der enthaltenen Titel, Index und Plattenzeit, Titelzeit.
- Repeat für Wiederholung einer kompletten CD.
- Schneller Vor- und Rücklauf in 2 Geschwindigkeiten und Mithörmöglichkeit.

- Single-CDs ohne Adapter problemlos abspielbar.
- Gehäuse: schwarz.
- Grundig HiFi: 24-Monate-Garantie.



#### Rack auf Rollen

Compact-System für HiFi-Geräte mit einer lichten Breite von ca. 43,5 cm. Besonders gut passend für die HiFi-Baureihen 301 und 303.

Variabel verstellbar für 3 bis 5 Bausteine einschließlich des oben hineinstellbaren Plattenspielers. Platz genug für Platten, Cassetten oder Zubehör. Zusätzlicher Staubschutz-Glasdeckel. Glastür nach links öffnend.

Diese Angaben beziehen sich nur auf das Rack (leer und ohne Boxen). Die Abbildung zeigt die Bestückung mit der HiFi-Baureihe 303 und den Boxen 8500 MK II.

Abmessungen des Racks (B × H × T):  
ca. 47,6 × 100 × 44 cm.

RACK

CS 300







Gehäuse: schwarz.

MIDI-SERIE

5000

Schwarz eloxierte oder titanfarbene, massive Alu-Fronten mit spezieller Oberflächenveredelung heben das zeitlos klassische Design dieser HiFi-Anlage hervor, die nur 36 cm breit ist. Die Bausteine V 5200, T 5200, CD 5200 und CCF 5300 werden nur im Paket ausgeliefert. Ein technischer Vorzug dieser Anlage ist Direct Operation Technique (D.O.T.). Ein Tastendruck genügt: Wird zum Beispiel der CD-Player, Tuner oder das Cassettendeck in Betrieb genommen, wird automatisch dem Verstärker das Signal zum Umschalten des Eingangs auf die entsprechende Programmquelle gegeben.

Fernbedienung  
für V 5200, T 5200,  
CCF 5300, CD 5200.

#### V 5200

##### HiFi-Verstärker

- 2 x 80/60 Watt Musik-/Nennleistung an 8 Ω.
- Linear-Taste.
- Anschlußmöglichkeiten für 2 Bandgeräte (auch HiFi-Video-Recorder) mit Überspielmöglichkeit, CD-Player, Phono, Tuner und Stereo-Kopfhörer.
- LED-Anzeige der gewählten Eingänge.
- Fernbedienung für Programmquelle und Lautstärke (motorgesteuert).
- Grundig HiFi: 24-Monate-Garantie.

#### T 5200

##### HiFi-Tuner

##### mit Frequenz-Synthesizer

- Wellenbereiche: UKW, MW, auch für Kabelempfang geeignet.
- Multifunktions-FT-Display.
- Sendersuchlauf in 2 Richtungen, Schrittweite bei UKW 50 kHz, bei MW 9 kHz. Handabstimmung, zusätzlich Schnell-durchlauf.
- Batteriegestützter Intermix-Festspeicher für 29 Programme, wahlweise mit FM- oder AM-Sendern programmierbar.
- Direkte Frequenzeingabe möglich.
- Schaltbares Muting.
- Memory-Scan.
- Feldstärke-Umschaltung nah/fern möglich.
- In Verbindung mit V 5200 fernbedienbar: 29 Stationen im Intermix, Memory-Scan.
- Grundig HiFi: 24-Monate-Garantie.



**CCF 5300**

**HiFi-Doppel-Cassetendeck**

- Doppel-Frontlader mit microcomputer-gesteuertem Full-Logic-Laufwerk und Elektronik-Tipptasten.
- Dolby\* B + C-NR-System.
- 2 + 2 Motoren.
- Fernbedienbar über Grundig Verstärker V 5200 für alle vorhandenen Laufwerksfunktionen.
- Laufwerk B Reversebetrieb mit Wendekopf (Rotating Head).
- Multifunktions-FT-Display.
- Automatische Bandkennung.
- Manuelle Aussteuerung.
- Aussteuerungsanzeige durch 2 x 7 Segmente im FT-Display.
- Dubbing oder High Speed Dubbing.
- Autoplay (Dauerbetrieb unter Einbeziehung von Laufwerk A).
- Grundig HiFi: 24-Monate-Garantie.

\* Warenzeichen der Dolby Laboratories Licensing Corporation.

**CD 5200**

**Compact Disc Player**

- 16-Bit-D/A-Wandler.
- Vorprogrammierung von bis zu 40 Titeln. Skip vorwärts und rückwärts. Titel-Wiederholfunktion.
- Übersichtliches FT-Display.
- Random Play (Zufallsauswahl der Titel), Anspielautomatik.
- Titelsprung vor- und rückwärts.
- Schneller Vor- und Rücklauf in 3 Geschwindigkeiten. Mithörmöglichkeit bei Geschwindigkeit 1 und 2.

- Fernbedienbar in Verbindung mit V 5200.
- Auto-Start nach Einfahren der Plattenschublade.
- Grundig HiFi: 24-Monate-Garantie.

Die passende Ergänzung:

**PS PRISMA®**

**HiFi-Plattenspieler**

- Vollautomatic-Spieler mit Belt-Drive.
- Elektronische Drehzahlregelung.
- Geschwindigkeiten 33/45 U/min.
- Ultraleichter Tonarm.
- Frontbedienung.
- Gedämpfter Tonarmlift.
- Magnetsystem EPC-P 23 S.
- Gehäuse: schwarz.
- Grundig HiFi: 24-Monate-Garantie.





Fernbedienung RC 3  
für V 101, T 101, CCF 101, CD 101.



HiFi-Boxen 4700

Mit Direct Operation Technique (D.O.T) genügt ein Tastendruck, um die Programmquelle zu hören. Wird z.B. der CD-Player in Betrieb genommen, gibt er automatisch dem Verstärker das Signal zum Umschalten des Eingangs auf CD. Das gilt genauso für alle anderen Komponenten. Immer schalten sich nur die Geräte zu, die gerade benötigt werden. Nahezu alle Funktionen sind über die Fernbedienung steuerbar. Die Bausteine T 101, V 101, CCF 101 und CD 101 werden nur im Paket mit Boxen 4700 ausgeliefert. Grundig HiFi: 24-Monate-Garantie.

#### V 101

##### HiFi-Verstärker

- 2 x 50/22 Watt Musik-/Nennleistung an 6 Ω.
- Anschlußmöglichkeiten für Tuner, Bandgeräte, CD-Player, Phono und Stereo-Kopfhörer.
- LED-Anzeige der gewählten Eingänge.
- Fernbedienung für Programmquelle und Lautstärke (motorgesteuert).

#### T 101

##### HiFi-Tuner mit Frequenz-Synthesizer

- Wellenbereiche: UKW, MW, LW, auch für Kabelempfang geeignet.
- Multifunktions-LC-Display.
- Sendersuchlauf in 2 Richtungen, Schrittweite bei UKW 50 kHz, bei MW 9 kHz, bei LW 1 kHz. Handabstimmung, zusätzlich Schnelldurchlauf.
- Batteriegestützter Festsenderspeicher für 30 Programme (Intermix), wahlweise

mit UKW-, MW- oder LW-Sendern programmierbar.

- In Verbindung mit V 101 fernbedienbar 30 Stationen im Intermix.

#### CCF 101

##### HiFi-Doppel-Cassettendeck

- Doppel-Frontlader mit microcomputer-gesteuertem Full-Logic-Laufwerk und Electronic-Tipptasten.
- Dolby\* B NR-System.
- Fernbedienbar über Grundig Verstärker V 101 für alle vorhandenen Laufwerksfunktionen.
- Laufwerk B  
Wendekopf (1 A/W-Kopf und 1 Löschkopf).
- Laufwerk A  
1 Wiedergabekopf und Reversebetrieb.
- Automatische Bandkennung (Fe, Cr).
- Manuelle Aussteuerung.
- Aussteuerungsanzeige.
- Dubbing oder High Speed Dubbing.
- Continuousplay, Reverse, Autoreverse.

\* Warenzeichen der Dolby Laboratories Licensing Corporation.

#### CD 101

##### Compact Disc Player

- 16-Bit-D/A-Wandler.
- Vorprogrammierung von bis zu 20 Titeln. Skip für Titel vorwärts und rückwärts. Titel-Wiederholfunktion.
- Übersichtliches LC-Display.
- Schneller Vor- und Rücklauf in 2 Geschwindigkeiten.
- Fernbedienbar in Verbindung mit V 101.



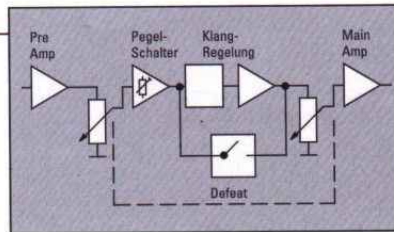

Rauschminimierung durch doppelte Lautstärkeregelung.



Die passende Ergänzung:

**PS PRISMA®**

**HiFi-Plattenspieler**

- Vollautomatic-Spieler mit Belt-Drive.
- Elektronische Drehzahlregelung.
- Geschwindigkeiten 33/45 U/min.
- Ultraleichter Tonarm.
- Frontbedienung.
- Gedämpfter Tonarmlift.
- Magnetsystem EPC-P 23 S.
- Gehäuse: schwarz.

Breite 36 cm.

Gehäuse schwarz.



*Außenmotor mit hoher Schwungmasse,  
System Papst.*



## „Connoisseur“



*Gewichtsausgleich in allen Ebenen.*



*Höhenverstellbare Füße, schwingungs-  
absorbierend.*

Ein besonderes Augenmerk wird bei allen Geräten der Serie Fine Arts auf anspruchsvolles Design gelegt. Dies zeigt sich überzeugend am **Transrotor »Connoisseur«**. Er ist das hochwertige, auf die technische Qualität und das Design der anderen Fine Arts Komponenten abgestimmte High-End Laufwerk. Der aus schallplattenmaterial-ähnlichem Acrylat gefertigte Plattenteller hat an seiner Unterseite 6 Schwunggewichte zur Erzielung eines exzellenten Gleichlaufs und ruht auf einem Edstahllager. Der Antrieb des Laufwerks erfolgt über einen Papst-Außenläufermotor mit hoher Schwungmasse – gelagert im schweren Messingkorpus – und geschliffenem Präzisionsriemen. Der »Connoisseur« ist mit dem vergoldeten SME 3009/II Tonarm und einem hochwertigen Tonabnehmer-System ausgestattet. Perfekter Gewichtsausgleich in allen Ebenen sorgt dabei für höchste Präzision im Abtastverhalten. Das Testurteil unterstreicht seine überragende Leistungsfähigkeit: »Spitzenklasse mit 4 Ohren« (AUDIO 2/88).

*Grundig HiFi: 24-Monate-Garantie.*

**FINEARTS** by GRUNDIG



*High Output Moving Coil  
Tonabnehmer System.*



FINE ARTS **TT-903**

Eleganz und Schönheit gehen bei Fine Arts eine ungewöhnlich harmonische Synthese ein. Das zeigt sich auch am Laufwerk **Fine Arts TT-903**. Ein halbautomatischer Spieler mit Riemenantrieb und elektronisch geregelter Drehzahl bei 33/45 U/min. Dieses hochwertige Analog-Laufwerk eignet sich ideal zur Komplettierung einer Anlage aus der Serie Fine Arts 900. Mit Gleichlaufschwankungen unter 0,07 % und dem anspruchsvollen High Output Moving Coil Tonabnehmer-System Ortofon XI-MC ist es eine optimale Komponente in dem hochwertigen Konzept dieser Serie. Natürlich verfügt dieser anspruchsvolle Spieler über einen geraden, ultraleichten Tonarm mit gedämpftem Lift und Antiskating-Einrichtung. Weitere Besonderheiten des TT-903 sind zum Beispiel das extrem resonanzarme, hochverdichtete MDF-Holzgehäuse, der mitgelieferte Plattenstabilisator und die selbstverständlich auch hier durchweg vergoldeten Steckverbindungen.

*Grundig HiFi: 24-Monate-Garantie.*



*Tonarmlager höchster Präzision.*





PLATTENSPIELER

PS 8000

- Vollautomatic-Spieler mit Belt-Drive.
- Elektronische Drehzahlregelung.
- Geschwindigkeiten 33/45 U/Min.
- Gerader, ultraleichter Tonarm.
- Gedämpfter Tonarmlift.
- Magnetsystem Dual ULM 65 E.
- Kardanisches Tonarmlager.
- Antiskating einstellbar.
- Masselose Auflagekraft.
- Schwingungsgedämpfter Profil-Plattenteller.
- Resonanzarmes, hochverdichtetes MDF-Holzgehäuse.
- Grundig HiFi: 24-Monate-Garantie.



PLATTENSPIELER

PS 4300

- Semi-Automatic-Spieler mit Belt-Drive.
- Elektronische Drehzahlregelung.
- Geschwindigkeiten 33/45 U/Min.
- Ultraleichter Tonarm.
- Soft-Touch-Frontbedienung.
- Magnetsystem EPC-P 23 S.
- Grundig HiFi: 24-Monate-Garantie.

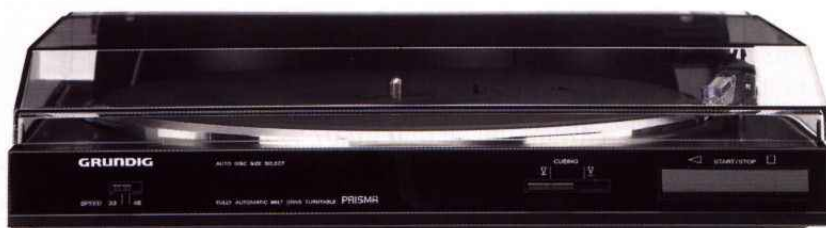

PLATTENSPIELER

PS Prisma®

- Vollautomatic-Spieler mit Belt-Drive.
- Elektronische Drehzahlregelung.
- Geschwindigkeiten 33/45 U/Min.
- Ultraleichter Tonarm.
- Frontbedienung.
- Gedämpfter Tonarmlift.
- Magnetsystem EPC-P 23 S.
- Grundig HiFi: 24-Monate-Garantie.